



evropský
sociální
fond v ČR



EVROPSKÁ UNIE



MINISTERSTVO ŠKOLSTVÍ,
MLÁDEŽE A TĚLOVÝCHOVY

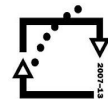

OP Vzdělávání
pro konkurenceschopnost

INVESTICE DO ROZVOJE VZDĚLÁVÁNÍ



INTEGROVANÁ
STŘEDNÍ ŠKOLA
POLYGRAFICKÁ

Průmyslové zpracování tiskovin

20. Úkoly III.

www.isspolygr.cz

Vytvořila:
Michaela Hanáková
Vytvořeno dne: 30. 1. 2013

Integrovaná střední škola polygrafická,
Brno, Šmahova 110
Šmahova 110, 627 00 Brno

Úkoly III.

DUM číslo: 20
Název: Úkoly III.

Interaktivní metody zdokonalující edukaci na ISSP
CZ.1.07/1.5.00/34.0538

Strana: 1/4

Škola	Integrovaná střední škola polygrafická, Brno, Šmahova 110
Ročník	1. ročník (SOŠ, SOU)
Název projektu	Interaktivní metody zdokonalující proces edukace na ISŠP
Číslo projektu	CZ.1.07/1.5.00/34.0538
Číslo a název šablony	III/2 Inovace a zkvalitnění výuky prostřednictvím ICT
Autor	Michaela Hanáková
Tematická oblast	Průmyslové zpracování tiskovin
Název DUM	Úkoly III.
Pořadové číslo DUM	20
Kód DUM	VY_32_INOVACE_20_OV_HA
Datum vytvoření	30. 1. 2013
Anotace	Prezentace, která obsahuje učivo o expedici v průmyslové výrobě.

Pokud není uvedeno jinak, je uvedený materiál z vlastních zdrojů autora.

1. Šití knižního bloku na nit'ošičkách, vysvětlí a namaluj schéma šití.
2. Speciální úpravy měkkých vazeb
3. Vyjmenuj části knižní vazby z obsahové, textové i závěrečné části
4. Urči jednotlivé značky



5. Co znamená obrázek? Popiš stroj, ke kterému patří

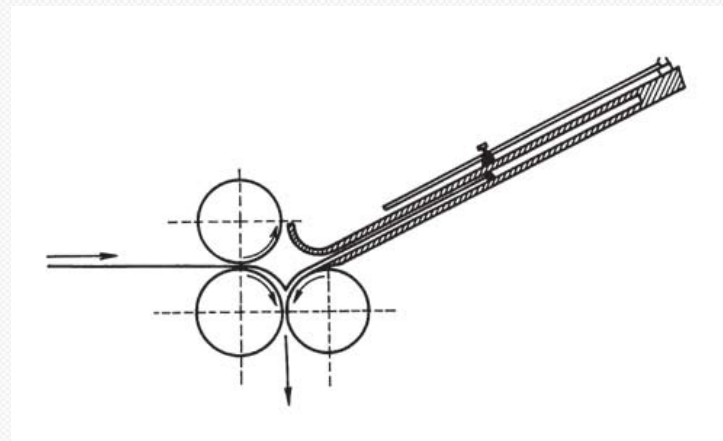

6. Co to je za stroj a k čemu slouží

